

# ALLIANT ENGINEERING, INC.

733 S Marquette Ave #700, Minneapolis, MN 55402

Intersection: Minnetonka Boulevard & TH 169 E Ramp  
 Date: 9/26/2024  
 Duration: 0600-1900

Site Code: 701  
 Ref Pt: N/A  
 Page No: 1 of 4

All Vehicles (Cars & Trucks) Printed

Start Time	TH 169 E Ramp Southbound						Minnetonka Boulevard Westbound						TH 169 E Ramp Northbound						Minnetonka Boulevard Eastbound						Int. Veh. Total	Int. Ped/ Bike Total
	U-Turn	Left	Thru	Right	App. Total	Peds/ Bikes	U-Turn	Left	Thru	Right	App. Total	Peds/ Bikes	U-Turn	Left	Thru	Right	App. Total	Peds/ Bikes	U-Turn	Left	Thru	Right	App. Total	Peds/ Bikes		
6:00	--	--	--	--	0	--	--	--	21	19	40	--	--	3	1	12	16	--	--	6	15	--	21	--	77	--
6:15	--	--	--	--	0	--	--	--	26	22	48	--	--	10	--	8	18	--	--	12	25	--	37	--	103	--
6:30	--	--	--	--	0	--	--	--	44	27	71	--	--	12	--	10	22	--	--	15	17	--	32	--	125	--
6:45	--	--	--	--	0	--	--	--	32	36	68	--	--	8	--	15	23	--	--	21	29	--	50	--	141	--
Hour Total	--	--	--	--	--	--	--	--	123	104	227	--	--	33	1	45	79	--	--	54	86	--	140	--	446	--
7:00	--	--	--	--	0	--	--	--	66	45	111	--	--	12	--	16	28	1	--	18	47	--	65	--	204	1
7:15	--	--	--	--	0	--	--	--	64	75	139	--	--	16	--	16	32	--	--	23	64	--	87	--	258	--
7:30	--	--	--	--	0	--	--	--	79	82	161	--	--	7	--	33	40	--	--	37	91	--	128	--	329	--
7:45	--	--	--	--	0	--	--	--	88	52	140	--	--	23	--	39	62	--	1	34	95	--	130	--	332	--
Hour Total	--	--	--	--	--	--	--	--	297	254	551	--	--	58	--	104	162	1	1	112	297	--	410	--	1123	1
8:00	--	--	--	--	0	--	--	--	81	44	125	--	--	18	1	21	40	--	--	41	88	--	129	--	294	--
8:15	--	--	--	--	0	--	--	--	67	42	109	--	--	13	--	21	34	--	--	36	70	--	106	--	249	--
8:30	--	--	--	--	0	--	--	--	61	38	99	--	--	23	--	23	46	--	--	32	76	--	108	--	253	--
8:45	--	--	--	--	0	--	--	--	60	30	90	--	--	18	--	24	42	--	--	25	71	--	96	--	228	--
Hour Total	--	--	--	--	--	--	--	--	269	154	423	--	--	72	1	89	162	--	--	134	305	--	439	--	1024	--
9:00	--	--	--	--	0	--	--	--	49	34	83	--	--	20	--	21	41	--	--	18	53	--	71	--	195	--
9:15	--	--	--	--	0	--	--	--	55	21	76	--	--	16	1	28	45	--	--	25	52	--	77	--	198	--
9:30	--	--	--	--	0	--	--	--	47	29	76	--	--	28	--	17	45	--	--	16	54	--	70	--	191	--
9:45	--	--	--	--	0	--	--	--	43	29	72	--	--	30	--	18	48	--	--	23	51	--	74	--	194	--
Hour Total	--	--	--	--	--	--	--	--	194	113	307	--	--	94	1	84	179	--	--	82	210	--	292	--	778	--
10:00	--	--	--	--	0	--	--	--	39	30	69	--	--	18	--	16	34	--	--	25	49	--	74	--	177	--
10:15	--	--	--	--	0	--	--	--	51	22	73	--	--	17	1	13	31	1	--	19	50	--	69	--	173	1
10:30	--	--	--	--	0	--	--	--	50	34	84	--	--	19	1	22	42	--	--	19	50	--	69	--	195	--
10:45	--	--	--	--	0	--	--	--	51	41	92	--	--	30	--	23	53	--	--	21	62	--	83	--	228	--
Hour Total	--	--	--	--	--	--	--	--	191	127	318	--	--	84	2	74	160	1	--	84	211	--	295	--	773	1
11:00	--	--	--	--	0	--	--	--	52	26	78	--	--	23	--	15	38	--	--	18	63	--	81	--	197	--
11:15	--	--	--	--	0	--	1	--	54	36	91	--	--	25	1	28	54	1	--	23	58	--	81	--	226	1
11:30	--	--	--	--	0	--	--	--	57	33	90	--	--	26	1	22	49	--	1	22	59	--	82	--	221	--
11:45	--	--	--	--	0	--	--	--	61	30	91	--	--	22	--	27	49	--	--	15	62	--	77	--	217	--
Hour Total	--	--	--	--	--	--	1	--	224	125	350	--	--	96	2	92	190	1	1	78	242	--	321	--	861	1
12:00	--	--	--	--	0	--	--	--	46	30	76	--	--	25	--	25	50	--	--	24	65	--	89	--	215	--
12:15	--	--	--	--	0	--	--	--	51	31	82	--	--	27	--	21	48	--	--	29	66	--	95	--	225	--
12:30	--	--	--	--	0	--	--	--	62	46	108	--	--	32	2	20	54	--	--	16	66	--	82	--	244	--
12:45	--	--	--	--	0	--	--	--	51	38	89	--	--	21	--	22	43	--	--	21	63	--	84	--	216	--
Hour Total	--	--	--	--	--	--	--	--	210	145	355	--	--	105	2	88	195	--	--	90	260	--	350	--	900	--
13:00	--	--	--	--	0	--	--	--	54	33	87	--	--	29	--	26	55	--	--	25	63	--	88	--	230	--
13:15	--	--	--	--	0	--	--	--	52	35	87	--	--	25	1	18	44	--	--	27	51	--	78	--	209	--
13:30	--	--	--	--	0	--	--	--	53	27	80	--	--	29	--	16	45	--	--	37	69	--	106	--	231	--
13:45	--	--	--	--	0	--	--	--	61	31	92	1	--	32	1	34	67	1	--	17	71	--	88	--	247	2
Hour Total	--	--	--	--	--	--	--	--	220	126	346	1	--	115	2	94	211	1	--	106	254	--	360	--	917	2
14:00	--	--	--	--	0	--	--	--	64	46	110	--	--	21	--	28	49	--	--	18	66	--	84	--	243	--
14:15	--	--	--	--	0	--	--	--	68	55	123	--	--	27	--	27	54	--	--	25	95	--	120	--	297	--
14:30	--	--	--	--	0	--	--	--	52	43	95	--	--	19	--	27	46	--	--	25	83	--	108	--	249	--
14:45	--	--	--	--	0	--	--	--	72	48	120	--	--	29	1	28	58	--	--	26	87	--	113	--	291	--
Hour Total	--	--	--	--	--	--	--	--	256	192	448	--	--	96	1	110	207	--	--	94	331	--	425	--	1080	--
15:00	--	--	--	--	0	--	--	--	75	39	114	--	--	35	--	26	61	--	--	24	80	--	104	--	279	--
15:15	--	--	--	--	0	--	--	--	79	45	124	--	--	38	2	41	81	1	--	27	62	--	89	--	294	1
15:30	--	--	--	--	0	--	--	--	80	52	132	--	--	27	--	38	65	1	--	19	84	--	103	--	300	1
15:45	--	--	--	--	0	--	--	--	77	57	134	--	--	28	1	26	55	1	--	21	107	--	128	--	317	1
Hour Total	--	--	--	--	--	--	--	--	311	193	504	--	--	128	3	131	262	3	--	91	333	--	424	--	1190	3
16:00	--	--	--	--	0	--	--	--	90	38	128	--	--	31	--	56	87	1	--	14	103	--	117	--	332	1
16:15	--	--	--	--	0	--	--	--	90	60	150	--	--	29	--	58	87	1	--	19	107	--	126	--	363	1
16:30	--	--	--	--	0	--	--	--	95	46	141	--	--	34	1	44	79	1	--	27	120	--	147	--	367	1
16:45	--	--	--	--	0	--	--	--	106	44	150	--	--	29	--	35	64	--	--	20	133	--	153	--	367	--
Hour Total	--	--	--	--	--	--	--	--	381	188	569	--	--	123	1	193	317	3	--	80	463	--	543	--	1429	3
17:00	--	--	--	--	0	--	--	--	131	48	179	--	--	35	--	45	80	2	--	22	140	--	162	--	421	2
17:15	--	--	--	--	0	--	--	--	104	49	153	--	--	39	--	72	111	2	--	21	122	--	143	--	407	2
17:30	--	--	--	--	0	--	--	--	83	52	135	--	--	37	--	52	89	3	--	22	115	--	137	--	361	3
17:45	--	--	--	--	0	--	--	--	95	75	170	--	--	38	3	63	104	3	--	20	116	--	136	--	410	3
Hour Total	--	--	--	--	--	--	--	--	413	224	637	--	--	149	3	232	384	10	--	85	493	--	578	--	1599	10
18:00	--	--	--	--	0	--	--	--	66	39	105	--	--	39	--	59	98	1	1	18	101	--	120	--	323	1
18:15	--	--	--	--	0	--	--	--	61	57	118	--	--	30	--	51	81	2	--	21	99	--	120	--	319	2
18:30	--	--	--	--	0	--	--	--	63	50	113	--	--	26	--	47	73	3	--	25	94	--	119	--	305	3
18:45	--	--	--	--	0	--	--	--	60	29	89	--	--	22	1	26	49	1	--	18	88	--	106	--	244	1
Hour Total	--	--	--	--	--	--	--	--	250	175	425	--	--	117	1	183	301	7	1	82	382	--	465	--	1191	7
Grand Total	--	--	--	--	0	--	1	--	3339	2120	5460	1	--	1270	20	1519	2809	27	3	1172	3867	--	5042	--	13311	28
% of App. % of Total	0.0%	0.0%	0.0%	0.0%	0.0%	0.0%	0.0%	0.0%	61.2%	38.8%	41.0%	3.6%	0.0%	45.2%	0.7%	54.1%	21.1%	96.4%	0.1%	23.2%	76.7%	0.0%	37.9%	0.0%		
Cars % of Movement	--	--	--	--	0	--	1	--																		

# ALLIANT ENGINEERING, INC.

733 S Marquette Ave #700, Minneapolis, MN 55402

Intersection: Minnetonka Boulevard & TH 169 E Ramp  
 Date: 9/26/2024  
 Duration: 0600-1900

Site Code: 701  
 Ref Pt: N/A  
 Page No: 2 of 4

All Vehicles (Cars & Trucks) Printed

Start Time	TH 169 E Ramp Southbound						Minnetonka Boulevard Westbound						TH 169 E Ramp Northbound						Minnetonka Boulevard Eastbound						Int. Veh. Total	Int. Ped/Bike Total
	U-Turn	Left	Thru	Right	App. Total	Peds/Bikes	U-Turn	Left	Thru	Right	App. Total	Peds/Bikes	U-Turn	Left	Thru	Right	App. Total	Peds/Bikes	U-Turn	Left	Thru	Right	App. Total	Peds/Bikes		
7:15	--	--	--	--	0	--	--	--	64	75	139	--	--	16	--	16	32	--	--	23	64	--	87	--	258	--
7:30	--	--	--	--	0	--	--	--	79	82	161	--	--	7	--	33	40	--	--	37	91	--	128	--	329	--
7:45	--	--	--	--	0	--	--	--	88	52	140	--	--	23	--	39	62	--	1	34	95	--	130	--	332	--
8:00	--	--	--	--	0	--	--	--	81	44	125	--	--	18	1	21	40	--	--	41	88	--	129	--	294	--
<b>Hour Total</b>	--	--	--	--	--	--	--	--	312	253	565	--	--	64	1	109	174	--	1	135	338	--	474	--	1213	--
% of App.	0.0%	0.0%	0.0%	0.0%	0.0%	--	0.0%	0.0%	55.2%	44.8%	--	0.0%	36.8%	0.6%	62.6%	--	0.2%	28.5%	71.3%	0.0%	--	--	--	--		
% of Total	0.0%	0.0%	0.0%	0.0%	0.0%	--	0.0%	0.0%	25.7%	20.9%	46.6%	--	0.0%	5.3%	0.1%	9.0%	14.3%	--	0.1%	11.1%	27.9%	0.0%	39.1%	--	--	--
Cars Total	--	--	--	--	0	--	--	--	308	245	553	--	--	63	1	108	172	--	1	135	328	--	464	--	1189	--
Cars % of Movement	0.0%	0.0%	0.0%	0.0%	0.0%	--	0.0%	0.0%	98.7%	96.8%	97.9%	--	0.0%	98.4%	100%	99.1%	98.9%	--	100%	100%	97.0%	0.0%	97.9%	--	98.0%	--
Trucks Total	--	--	--	--	0	--	--	--	4	8	12	--	--	1	--	1	2	--	--	--	10	--	10	--	24	--
Trucks % of Movement	0.0%	0.0%	0.0%	0.0%	0.0%	--	0.0%	0.0%	1.3%	3.2%	2.1%	--	0.0%	1.6%	0.0%	0.9%	1.1%	--	0.0%	0.0%	3.0%	0.0%	2.1%	--	2.0%	--

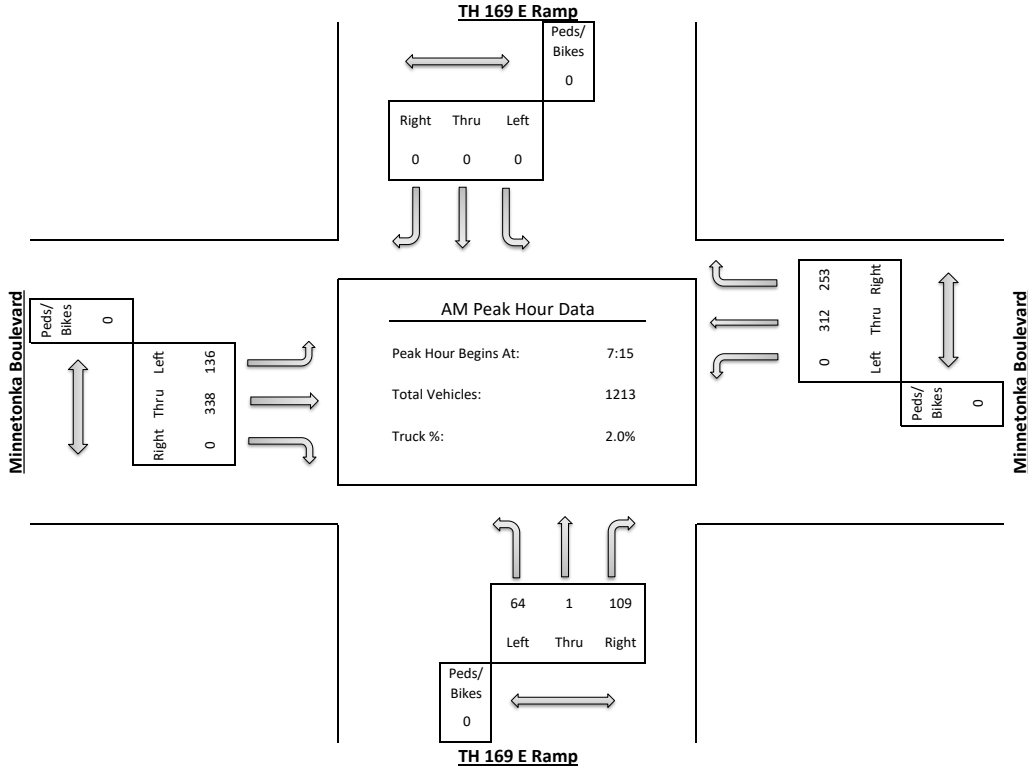

# ALLIANT ENGINEERING, INC.

733 S Marquette Ave #700, Minneapolis, MN 55402

Intersection: Minnetonka Boulevard & TH 169 E Ramp  
 Date: 9/26/2024  
 Duration: 0600-1900

Site Code: 701  
 Ref Pt: N/A  
 Page No: 3 of 4

All Vehicles (Cars & Trucks) Printed

Start Time	TH 169 E Ramp Southbound						Minnetonka Boulevard Westbound						TH 169 E Ramp Northbound						Minnetonka Boulevard Eastbound						Int. Veh. Total	Int. Ped/Bike Total
	U-Turn	Left	Thru	Right	App. Total	Peds/Bikes	U-Turn	Left	Thru	Right	App. Total	Peds/Bikes	U-Turn	Left	Thru	Right	App. Total	Peds/Bikes	U-Turn	Left	Thru	Right	App. Total	Peds/Bikes		
12:15	--	--	--	--	0	--	--	--	51	31	82	--	--	27	--	21	48	--	--	29	66	--	95	--	225	--
12:30	--	--	--	--	0	--	--	--	62	46	108	--	--	32	2	20	54	--	--	16	66	--	82	--	244	--
12:45	--	--	--	--	0	--	--	--	51	38	89	--	--	21	--	22	43	--	--	21	63	--	84	--	216	--
13:00	--	--	--	--	0	--	--	--	54	33	87	--	--	29	--	26	55	--	--	25	63	--	88	--	230	--
<b>Hour Total</b>	--	--	--	--	--	--	--	--	218	148	366	--	--	109	2	89	200	--	--	91	258	--	349	--	915	--
% of App.	0.0%	0.0%	0.0%	0.0%	0.0%	--	0.0%	0.0%	59.6%	40.4%	40.0%	--	0.0%	54.5%	1.0%	44.5%	21.9%	--	0.0%	26.1%	73.9%	0.0%	38.1%	--		
% of Total	0.0%	0.0%	0.0%	0.0%	0.0%	--	0.0%	0.0%	23.8%	16.2%	40.0%	--	0.0%	11.9%	0.2%	9.7%	21.9%	--	0.0%	9.9%	28.2%	0.0%	38.1%	--		
Cars Total	--	--	--	--	0	--	--	--	215	147	362	--	--	107	2	84	193	--	--	91	253	--	344	--	899	--
Cars % of Movement	0.0%	0.0%	0.0%	0.0%	0.0%	--	0.0%	0.0%	98.6%	99.3%	98.9%	--	0.0%	98.2%	100%	94.4%	96.5%	--	0.0%	100%	98.1%	0.0%	98.6%	--	98.3%	--
Trucks Total	--	--	--	--	0	--	--	--	3	1	4	--	--	2	--	5	7	--	--	--	5	--	5	--	16	--
Trucks % of Movement	0.0%	0.0%	0.0%	0.0%	0.0%	--	0.0%	0.0%	1.4%	0.7%	1.1%	--	0.0%	1.8%	0.0%	5.6%	3.5%	--	0.0%	0.0%	1.9%	0.0%	1.4%	--	1.7%	--

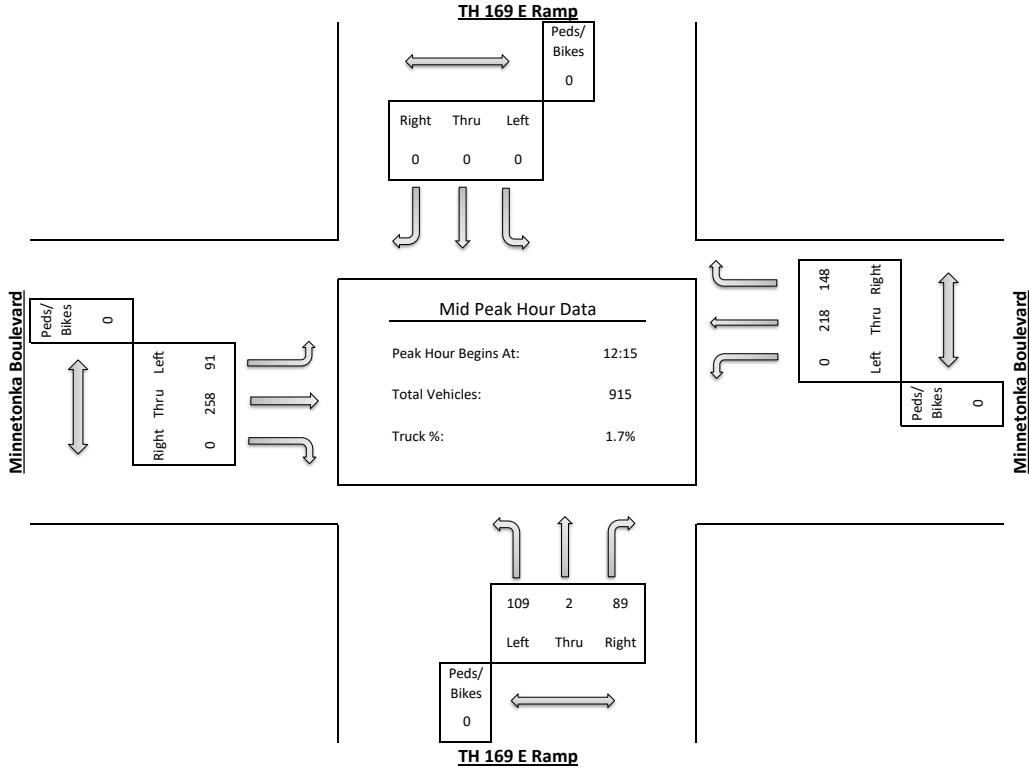

# ALLIANT ENGINEERING, INC.

733 S Marquette Ave #700, Minneapolis, MN 55402

Intersection: Minnetonka Boulevard & TH 169 E Ramp  
 Date: 9/26/2024  
 Duration: 0600-1900

Site Code: 701  
 Ref Pt: N/A  
 Page No: 4 of 4

All Vehicles (Cars & Trucks) Printed

Start Time	TH 169 E Ramp Southbound						Minnetonka Boulevard Westbound						TH 169 E Ramp Northbound						Minnetonka Boulevard Eastbound						Int. Veh. Total	Int. Ped/Bike Total
	U-Turn	Left	Thru	Right	App. Total	Peds/Bikes	U-Turn	Left	Thru	Right	App. Total	Peds/Bikes	U-Turn	Left	Thru	Right	App. Total	Peds/Bikes	U-Turn	Left	Thru	Right	App. Total	Peds/Bikes		
17:00	--	--	--	--	0	--	--	--	131	48	179	--	--	35	--	45	80	2	--	22	140	--	162	--	421	2
17:15	--	--	--	--	0	--	--	--	104	49	153	--	--	39	--	72	111	2	--	21	122	--	143	--	407	2
17:30	--	--	--	--	0	--	--	--	83	52	135	--	--	37	--	52	89	3	--	22	115	--	137	--	361	3
17:45	--	--	--	--	0	--	--	--	95	75	170	--	--	38	3	63	104	3	--	20	116	--	136	--	410	3
Hour Total	--	--	--	--	--	--	--	--	413	224	637	--	--	149	3	232	384	10	--	85	493	--	578	--	1599	10
% of App.	0.0%	0.0%	0.0%	0.0%	0.0%	0.0%	0.0%	0.0%	64.8%	35.2%	0.0%	0.0%	0.0%	38.8%	0.8%	60.4%	0.0%	0.0%	14.7%	85.3%	0.0%	36.1%	0.0%			
% of Total	0.0%	0.0%	0.0%	0.0%	0.0%	0.0%	0.0%	0.0%	25.8%	14.0%	39.8%	0.0%	0.0%	9.3%	0.2%	14.5%	24.0%	100.0%	0.0%	5.3%	30.8%	0.0%	36.1%	0.0%		
Cars Total	--	--	--	--	0	--	--	--	410	223	633	--	--	149	3	232	384	10	--	84	491	--	575	--	1592	10
Cars % of Movement	0.0%	0.0%	0.0%	0.0%	0.0%	0.0%	0.0%	0.0%	99.3%	99.6%	99.4%	0.0%	0.0%	100%	100%	100%	100%	100.0%	0.0%	98.8%	99.6%	0.0%	99.5%	0.0%	99.6%	
Trucks Total	--	--	--	--	0	--	--	--	3	1	4	--	--	--	--	0	--	--	--	1	2	--	3	--	7	--
Trucks % of Movement	0.0%	0.0%	0.0%	0.0%	0.0%	--	0.0%	0.0%	0.7%	0.4%	0.6%	--	0.0%	0.0%	0.0%	0.0%	0.0%	--	0.0%	1.2%	0.4%	0.0%	0.5%	--	0.4%	

