

ALLIANT ENGINEERING, INC.

733 S Marquette Ave #700, Minneapolis, MN 55402

Intersection: Southview Boulevard & TH 52 E Ramp
 Date: 9/19/2024
 Duration: 0500-2300

Site Code: 431
 Ref Pt: N/A
 Page No: 1 of 5

All Vehicles (Cars & Trucks) Printed

Start Time	TH 52 E Ramp Southbound						Southview Boulevard Westbound						TH 52 E Ramp Northbound						Southview Boulevard Eastbound						Int. Veh. Total	Int. Ped/ Bike Total
	U-Turn	Left	Thru	Right	App. Total	Peds/ Bikes	U-Turn	Left	Thru	Right	App. Total	Peds/ Bikes	U-Turn	Left	Thru	Right	App. Total	Peds/ Bikes	U-Turn	Left	Thru	Right	App. Total	Peds/ Bikes		
5:00	--	--	--	--	0	--	--	--	24	14	38	--	--	5	--	4	9	--	--	7	6	--	13	--	60	--
5:15	--	--	--	--	0	--	--	--	28	16	44	--	--	9	--	1	10	--	--	12	7	--	19	--	73	--
5:30	--	--	--	--	0	--	--	--	38	31	69	--	--	6	--	4	10	--	--	19	11	--	30	--	109	--
5:45	--	--	--	--	0	--	--	--	26	16	42	--	--	24	--	4	28	--	--	17	9	--	26	--	96	--
Hour Total	--	--	--	--	--	--	--	--	116	77	193	--	--	44	--	13	57	--	--	55	33	--	88	--	338	--
6:00	--	--	--	--	0	--	--	--	54	25	79	--	--	12	--	6	18	--	--	17	13	--	30	--	127	--
6:15	--	--	--	--	0	--	--	--	57	23	80	--	--	27	--	4	31	--	--	25	24	--	49	--	160	--
6:30	--	--	--	--	0	--	--	--	57	40	97	--	--	15	--	5	20	--	--	36	15	--	51	--	168	--
6:45	--	--	--	--	0	--	--	--	79	33	112	--	--	34	1	10	45	--	--	23	32	--	55	--	212	--
Hour Total	--	--	--	--	--	--	--	--	247	121	368	--	--	88	1	25	114	--	--	101	84	--	185	--	667	--
7:00	--	--	--	--	0	--	--	--	70	33	103	--	--	26	--	18	44	1	--	33	34	--	67	--	214	1
7:15	--	--	--	--	0	--	--	--	90	38	128	--	--	39	--	20	59	2	--	31	37	--	68	--	255	2
7:30	--	--	--	--	0	--	--	--	117	42	159	--	--	45	1	25	71	--	--	32	50	--	82	--	312	--
7:45	--	--	--	--	0	--	--	--	93	42	135	--	--	45	--	18	63	2	--	38	50	--	88	--	286	2
Hour Total	--	--	--	--	--	--	--	--	370	155	525	--	--	155	1	81	237	5	--	134	171	--	305	--	1067	5
8:00	--	--	--	--	0	--	--	--	95	30	125	--	--	39	--	19	58	--	--	28	46	--	74	--	257	--
8:15	--	--	--	--	0	--	--	--	106	30	136	--	--	38	--	19	57	--	--	25	38	--	63	--	256	--
8:30	--	--	--	--	0	--	--	--	64	29	93	--	--	49	--	14	63	--	--	38	48	--	86	--	242	--
8:45	--	--	--	--	0	--	--	--	59	28	87	--	--	54	--	11	65	1	--	23	36	--	59	--	211	1
Hour Total	--	--	--	--	--	--	--	--	324	117	441	--	--	180	--	63	243	1	--	114	168	--	282	--	966	1
9:00	--	--	--	--	0	--	--	--	68	26	94	--	--	37	--	11	48	1	--	29	42	--	71	--	213	1
9:15	--	--	--	--	0	--	--	--	58	29	87	--	--	38	--	15	53	1	--	24	47	--	71	--	211	1
9:30	--	--	--	--	0	--	--	--	61	26	87	--	--	36	--	16	52	--	--	27	36	--	63	--	202	--
9:45	--	--	--	--	0	--	--	--	56	21	77	--	--	32	--	9	41	--	--	32	48	--	80	--	198	--
Hour Total	--	--	--	--	--	--	--	--	243	102	345	--	--	143	--	51	194	2	--	112	173	--	285	--	824	2
10:00	--	--	--	--	0	--	--	--	66	14	80	--	--	38	--	16	54	--	--	28	47	--	75	--	209	--
10:15	--	--	--	--	0	--	--	--	63	19	82	--	--	33	1	16	50	--	--	26	61	--	87	--	219	--
10:30	--	--	--	--	0	--	--	--	68	19	87	--	--	44	--	11	55	--	--	29	68	--	97	--	239	--
10:45	--	--	--	--	0	--	--	--	61	13	74	--	--	36	--	14	50	--	--	45	57	--	102	--	226	--
Hour Total	--	--	--	--	--	--	--	--	258	65	323	--	--	151	1	57	209	--	--	128	233	--	361	--	893	--
11:00	--	--	--	--	0	--	--	--	57	10	67	--	--	52	1	16	69	1	--	25	59	--	84	--	220	1
11:15	--	--	--	--	0	--	--	--	65	26	91	--	--	37	--	23	60	--	--	38	64	--	102	--	253	--
11:30	--	--	--	--	0	--	--	--	63	24	87	--	--	50	--	25	75	--	--	40	57	--	97	--	259	--
11:45	--	--	--	--	0	1	--	--	63	22	85	--	--	45	--	21	66	--	--	42	77	--	119	--	270	1
Hour Total	--	--	--	--	--	1	--	--	248	82	330	--	--	184	1	85	270	1	--	145	257	--	402	--	1002	2
12:00	--	--	--	--	0	--	--	--	81	23	104	--	--	51	--	21	72	1	--	33	84	--	117	--	293	1
12:15	--	--	--	--	0	--	--	--	77	19	96	--	--	43	--	15	58	1	--	30	79	--	109	--	263	1
12:30	--	--	--	--	0	--	--	--	59	21	80	--	--	44	--	18	62	--	--	38	71	--	109	--	251	--
12:45	--	--	--	--	0	--	--	--	75	20	95	--	--	51	--	21	72	1	--	32	78	--	110	--	277	1
Hour Total	--	--	--	--	--	--	--	--	292	83	375	--	--	189	--	75	264	3	--	133	312	--	445	--	1084	3
13:00	--	--	--	--	0	--	--	--	61	19	80	--	--	31	--	12	43	--	--	37	76	--	113	--	236	--
13:15	--	--	--	--	0	--	--	--	61	25	86	--	--	42	--	25	67	--	--	40	83	--	123	--	276	--
13:30	--	--	--	--	0	1	--	--	66	20	86	--	--	45	--	11	56	1	--	39	93	--	132	--	274	2
13:45	--	--	--	--	0	--	--	--	56	12	68	--	--	44	1	23	68	1	--	31	84	--	115	--	251	1
Hour Total	--	--	--	--	--	1	--	--	244	76	320	--	--	162	1	71	234	2	--	147	336	--	483	--	1037	3

ALLIANT ENGINEERING, INC.

733 S Marquette Ave #700, Minneapolis, MN 55402

Intersection: Southview Boulevard & TH 52 E Ramp
 Date: 9/19/2024
 Duration: 0500-2300

Site Code: 431
 Ref Pt: N/A
 Page No: 2 of 5

All Vehicles (Cars & Trucks) Printed

Start Time	TH 52 E Ramp Southbound						Southview Boulevard Westbound						TH 52 E Ramp Northbound						Southview Boulevard Eastbound						Int. Veh. Total	Int. Ped/ Bike Total
	U-Turn	Left	Thru	Right	App. Total	Peds/ Bikes	U-Turn	Left	Thru	Right	App. Total	Peds/ Bikes	U-Turn	Left	Thru	Right	App. Total	Peds/ Bikes	U-Turn	Left	Thru	Right	App. Total	Peds/ Bikes		
14:00	--	--	--	--	0	--	--	--	65	14	79	--	--	36	--	25	61	--	--	43	94	--	137	1	277	1
14:15	--	--	--	--	0	--	--	--	58	20	78	--	--	60	--	33	93	1	--	40	98	--	138	--	309	1
14:30	--	--	--	--	0	--	--	--	84	20	104	--	--	37	--	42	79	--	--	51	92	--	143	--	326	--
14:45	--	--	--	--	0	--	--	--	66	21	87	--	--	68	--	25	93	1	--	27	95	--	122	--	302	1
Hour Total	--	--	--	--	--	--	--	--	273	75	348	--	--	201	--	125	326	2	--	161	379	--	540	1	1214	3
15:00	--	--	--	--	0	--	--	--	89	21	110	--	--	55	1	33	89	1	--	46	121	--	167	--	366	1
15:15	--	--	--	--	0	--	--	--	87	15	102	--	--	43	--	51	94	3	--	39	108	--	147	--	343	3
15:30	--	--	--	--	0	--	--	--	84	23	107	--	--	56	1	51	108	--	--	40	129	--	169	--	384	--
15:45	--	--	--	--	0	--	--	--	99	32	131	--	--	58	--	56	114	--	--	39	129	--	168	--	413	--
Hour Total	--	--	--	--	--	--	--	--	359	91	450	--	--	212	2	191	405	4	--	164	487	--	651	--	1506	4
16:00	--	--	--	--	0	--	--	--	87	23	110	--	--	45	1	36	82	--	--	59	129	--	188	--	380	--
16:15	--	--	--	--	0	--	--	--	78	16	94	--	--	50	--	52	102	1	--	55	113	--	168	--	364	1
16:30	--	--	--	--	0	--	--	--	76	25	101	--	--	42	--	45	87	1	--	51	148	--	199	--	387	1
16:45	--	--	--	--	0	--	--	--	59	15	74	--	--	61	--	74	135	--	--	42	134	--	176	--	385	--
Hour Total	--	--	--	--	--	--	--	--	300	79	379	--	--	198	1	207	406	2	--	207	524	--	731	--	1516	2
17:00	--	--	--	--	0	--	--	--	70	23	93	--	--	50	--	43	93	--	--	50	135	--	185	--	371	--
17:15	--	--	--	--	0	--	--	--	80	21	101	--	--	38	1	42	81	--	--	50	126	--	176	--	358	--
17:30	--	--	--	--	0	2	--	--	62	19	81	--	--	54	--	35	89	2	--	40	104	--	144	--	314	4
17:45	--	--	--	--	0	--	--	--	78	27	105	--	--	56	--	28	84	1	--	41	110	--	151	--	340	1
Hour Total	--	--	--	--	--	2	--	--	290	90	380	--	--	198	1	148	347	3	--	181	475	--	656	--	1383	5
18:00	--	--	--	--	0	--	--	--	65	19	84	--	--	41	--	34	75	--	--	31	100	--	131	--	290	--
18:15	--	--	--	--	0	--	--	--	57	26	83	--	--	42	--	32	74	1	--	41	90	--	131	--	288	1
18:30	--	--	--	--	0	1	--	--	50	17	67	--	--	43	--	29	72	--	--	41	86	--	127	--	266	1
18:45	--	--	--	--	0	--	--	--	64	13	77	--	--	44	--	27	71	--	--	25	76	--	101	--	249	--
Hour Total	--	--	--	--	--	1	--	--	236	75	311	--	--	170	--	122	292	1	--	138	352	--	490	--	1093	2
19:00	--	--	--	--	0	--	--	--	49	18	67	--	--	36	--	33	69	2	--	26	62	--	88	--	224	2
19:15	--	--	--	--	0	1	--	--	44	9	53	--	--	49	1	32	82	--	--	29	58	--	87	--	222	1
19:30	--	--	--	--	0	--	--	--	48	17	65	--	--	31	--	22	53	--	--	28	63	--	91	--	209	--
19:45	--	--	--	--	0	--	--	--	45	19	64	--	--	41	1	17	59	--	--	33	77	--	110	--	233	--
Hour Total	--	--	--	--	--	1	--	--	186	63	249	--	--	157	2	104	263	2	--	116	260	--	376	--	888	3
20:00	--	--	--	--	0	--	--	--	37	24	61	--	--	25	2	24	51	--	--	35	58	--	93	--	205	--
20:15	--	--	--	--	0	--	--	--	39	10	49	--	--	17	--	18	35	2	--	25	63	--	88	--	172	2
20:30	--	--	--	--	0	--	--	--	31	12	43	--	--	22	--	19	41	1	--	25	52	--	77	--	161	1
20:45	--	--	--	--	0	--	--	--	33	9	42	--	--	23	--	14	37	--	--	20	38	--	58	--	137	--
Hour Total	--	--	--	--	--	--	--	--	140	55	195	--	--	87	2	75	164	3	--	105	211	--	316	--	675	3
21:00	--	--	--	--	0	--	--	--	31	16	47	--	--	22	--	21	43	--	--	28	41	--	69	--	159	--
21:15	--	--	--	--	0	--	--	--	23	11	34	--	--	13	--	24	37	--	--	23	33	--	56	--	127	--
21:30	--	--	--	--	0	--	--	--	18	6	24	--	--	17	--	14	31	--	--	21	41	--	62	--	117	--
21:45	--	--	--	--	0	--	--	--	16	7	23	--	--	11	--	11	22	--	--	14	36	--	50	--	95	--
Hour Total	--	--	--	--	--	--	--	--	88	40	128	--	--	63	--	70	133	--	--	86	151	--	237	--	498	--
22:00	--	--	--	--	0	--	--	--	19	10	29	--	--	13	--	11	24	1	--	13	39	--	52	--	105	1
22:15	--	--	--	--	0	--	--	--	13	9	22	--	--	15	--	14	29	1	--	15	26	--	41	--	92	1
22:30	--	--	--	--	0	--	--	--	8	5	13	--	--	11	--	5	16	--	--	15	21	--	36	--	65	--
22:45	--	--	--	--	0	--	--	--	16	5	21	--	--	12	--	4	16	--	--	11	26	--	37	--	74	--
Hour Total	--	--	--	--	--	--	--	--	56	29	85	--	--	51	--	34	85	2	--	54	112	--	166	--	336	2
Grand Total	--	--	--	--	0	6	--	--	4270	1475	5745	--	--	2633	13	1597	4243	33	--	2281	4718	--	6999	1	16987	40
% of App.	0.0%	0.0%	0.0%	0.0%	0.0%	15.0%	0.0%	0.0%	74.3%	25.7%	0.0%	0.0%	0.0%	62.1%	0.3%	37.6%	0.0%	0.0%	0.0%	32.6%	67.4%	0.0%	0.0%	0.0%	0.0%	0.0%
% of Total	0.0%	0.0%	0.0%	0.0%	0.0%	15.0%	0.0%	0.0%	25.1%	8.7%	33.8%	0.0%	0.0%	15.5%	0.1%	9.4%	25.0%	82.5%	0.0%	13.4%	27.8%	0.0%	41.2%	2.5%	0.0%	0.0%
Cars Total	--	--	--	--	0	5	--	--	4202	1468	5670	--	--	2574	12	1574	4160	19	--	2224	4650	--	6874	1	16704	25
Cars % of Movement	0.0%	0.0%	0.0%	0.0%	0.0%	20.0%	0.0%	0.0%	98.4%	99.5%	98.7%	0.0%	0.0%	97.8%	92.3%	98.6%	98.0%	76.0%	0.0%	97.5%	98.6%	0.0%	98.2%	4.0%	98.3%	0.0%
Trucks Total	--	--	--	--	0	1	--	--	68	7	75	--	--	59	1	23	83	14	--	57	68	--	125	--	283	15
Trucks % of Movement	0.0%	0.0%	0.0%	0.0%	0.0%	6.7%	0.0%	0.0%	1.6%	0.5%	1.3%	0.0%	0.0%	2.2%	7.7%	1.4%	2.0%	93.3%	0.0%	2.5%	1.4%	0.0%	1.8%	0.0%	1.7%	0.0%

ALLIANT ENGINEERING, INC.

733 S Marquette Ave #700, Minneapolis, MN 55402

Intersection: Southview Boulevard & TH 52 E Ramp
 Date: 9/19/2024
 Duration: 0500-2300

Site Code: 431
 Ref Pt: N/A
 Page No: 3 of 5

All Vehicles (Cars & Trucks) Printed

Start Time	TH 52 E Ramp Southbound						Southview Boulevard Westbound						TH 52 E Ramp Northbound						Southview Boulevard Eastbound						Int. Veh. Total	Int. Ped/Bike Total
	U-Turn	Left	Thru	Right	App. Total	Peds/Bikes	U-Turn	Left	Thru	Right	App. Total	Peds/Bikes	U-Turn	Left	Thru	Right	App. Total	Peds/Bikes	U-Turn	Left	Thru	Right	App. Total	Peds/Bikes		
7:30	--	--	--	--	0	--	--	--	117	42	159	--	--	45	1	25	71	--	--	32	50	--	82	--	312	--
7:45	--	--	--	--	0	--	--	--	93	42	135	--	--	45	--	18	63	2	--	38	50	--	88	--	286	2
8:00	--	--	--	--	0	--	--	--	95	30	125	--	--	39	--	19	58	--	--	28	46	--	74	--	257	--
8:15	--	--	--	--	0	--	--	--	106	30	136	--	--	38	--	19	57	--	--	25	38	--	63	--	256	--
Hour Total	--	--	--	--	--	--	--	--	411	144	555	--	--	167	1	81	249	2	--	123	184	--	307	--	1111	2
% of App.	0.0%	0.0%	0.0%	0.0%	0.0%	0.0%	0.0%	0.0%	74.1%	25.9%	0.0%	0.0%	0.0%	67.1%	0.4%	32.5%	22.4%	100.0%	0.0%	40.1%	59.9%	0.0%	27.6%	0.0%		
% of Total	0.0%	0.0%	0.0%	0.0%	0.0%	0.0%	0.0%	0.0%	37.0%	13.0%	50.0%	0.0%	0.0%	15.0%	0.1%	7.3%	22.4%	100.0%	0.0%	11.1%	16.6%	0.0%	27.6%	0.0%		
Cars Total	--	--	--	--	0	--	--	--	406	144	550	--	--	164	1	78	243	2	--	120	180	--	300	--	1093	2
Cars % of Movement	0.0%	0.0%	0.0%	0.0%	0.0%	0.0%	0.0%	0.0%	98.8%	100%	99.1%	0.0%	0.0%	98.2%	100%	96.3%	97.6%	100.0%	0.0%	97.6%	97.8%	0.0%	97.7%	0.0%	98.4%	
Trucks Total	--	--	--	--	0	--	--	--	5	--	5	--	--	3	--	3	6	--	--	3	4	--	7	--	18	--
Trucks % of Movement	0.0%	0.0%	0.0%	0.0%	0.0%	--	0.0%	0.0%	1.2%	0.0%	0.9%	--	0.0%	1.8%	0.0%	3.7%	2.4%	--	0.0%	2.4%	2.2%	0.0%	2.3%	--	1.6%	

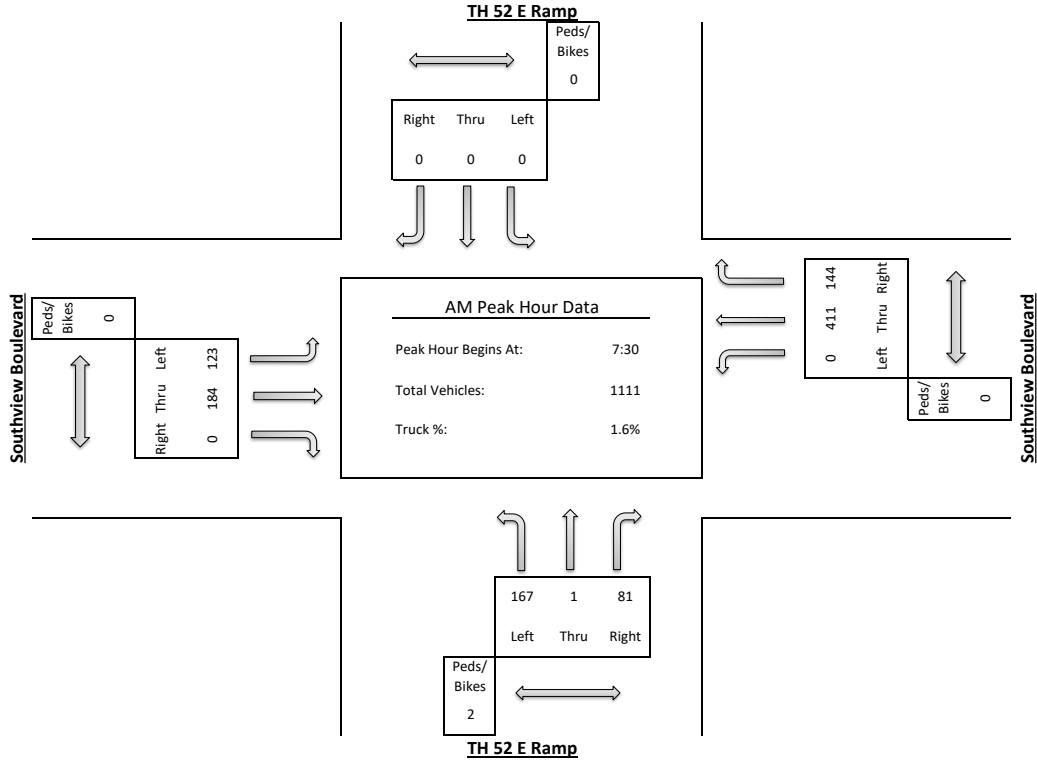

ALLIANT ENGINEERING, INC.

733 S Marquette Ave #700, Minneapolis, MN 55402

Intersection: Southview Boulevard & TH 52 E Ramp
 Date: 9/19/2024
 Duration: 0500-2300

Site Code: 431
 Ref Pt: N/A
 Page No: 4 of 5

All Vehicles (Cars & Trucks) Printed

Start Time	TH 52 E Ramp Southbound						Southview Boulevard Westbound						TH 52 E Ramp Northbound						Southview Boulevard Eastbound						Int. Veh. Total	Int. Ped/Bike Total	
	U-Turn	Left	Thru	Right	App. Total	Peds/Bikes	U-Turn	Left	Thru	Right	App. Total	Peds/Bikes	U-Turn	Left	Thru	Right	App. Total	Peds/Bikes	U-Turn	Left	Thru	Right	App. Total	Peds/Bikes			
11:30	--	--	--	--	0	--	--	--	63	24	87	--	--	50	--	25	75	--	--	40	57	--	97	--	259	--	
11:45	--	--	--	--	0	1	--	--	63	22	85	--	--	45	--	21	66	--	--	42	77	--	119	--	270	1	
12:00	--	--	--	--	0	--	--	--	81	23	104	--	--	51	--	21	72	1	--	33	84	--	117	--	293	1	
12:15	--	--	--	--	0	--	--	--	77	19	96	--	--	43	--	15	58	1	--	30	79	--	109	--	263	1	
Hour Total	--	--	--	--	0	1	--	--	284	88	372	--	--	189	--	82	271	2	--	145	297	--	442	--	1085	3	
% of App.	0.0%	0.0%	0.0%	0.0%	0.0%	33.3%	0.0%	0.0%	76.3%	23.7%	0.0%	0.0%	0.0%	69.7%	0.0%	30.3%	0.0%	25.0%	66.7%	0.0%	32.8%	67.2%	0.0%	0.0%	0.0%		
% of Total	0.0%	0.0%	0.0%	0.0%	0.0%	33.3%	0.0%	0.0%	26.2%	8.1%	34.3%	0.0%	0.0%	17.4%	0.0%	7.6%	25.0%	66.7%	0.0%	13.4%	27.4%	0.0%	40.7%	0.0%			
Cars Total	--	--	--	--	0	1	--	--	278	88	366	--	--	181	--	78	259	2	--	140	293	--	433	--	1058	3	
Cars % of Movement	0.0%	0.0%	0.0%	0.0%	0.0%	33.3%	0.0%	0.0%	97.9%	100%	98.4%	0.0%	0.0%	95.8%	0.0%	95.1%	95.6%	66.7%	0.0%	96.6%	98.7%	0.0%	98.0%	0.0%	97.5%		
Trucks Total	--	--	--	--	0	--	--	--	6	--	6	--	--	8	--	4	12	--	--	5	4	--	9	--	27	--	
Trucks % of Movement	0.0%	0.0%	0.0%	0.0%	0.0%	--	0.0%	0.0%	2.1%	0.0%	1.6%	--	0.0%	4.2%	0.0%	4.9%	4.4%	--	0.0%	3.4%	1.3%	0.0%	2.0%	--	2.5%		

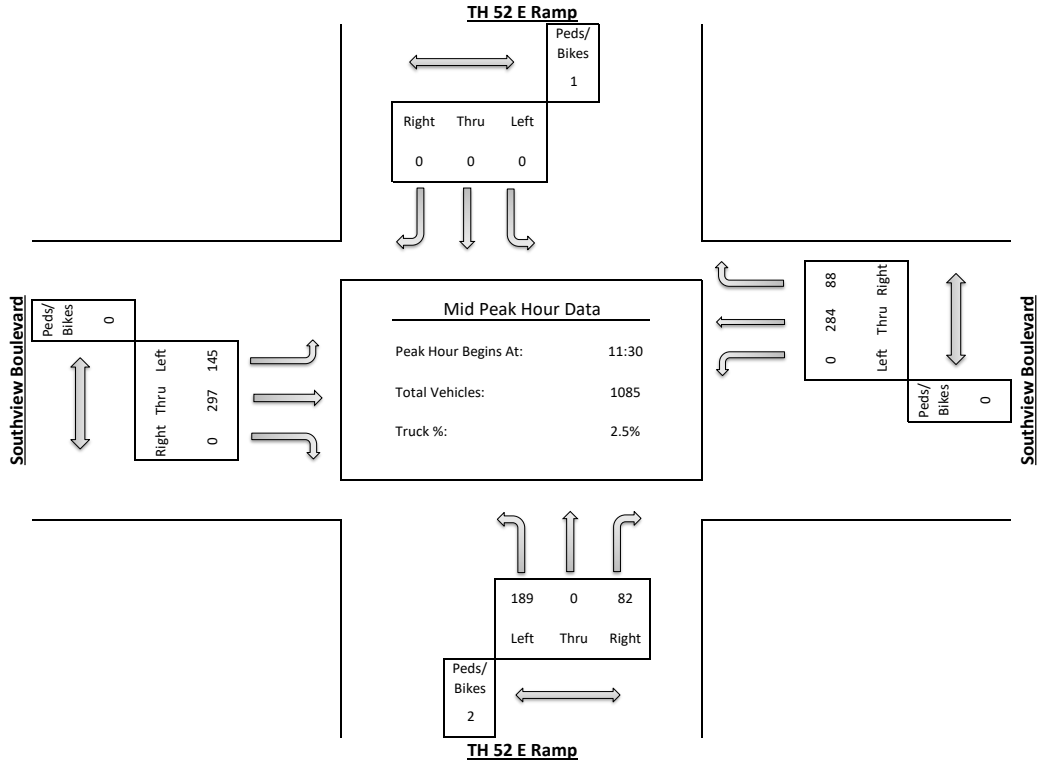

ALLIANT ENGINEERING, INC.

733 S Marquette Ave #700, Minneapolis, MN 55402

Intersection: Southview Boulevard & TH 52 E Ramp
 Date: 9/19/2024
 Duration: 0500-2300

Site Code: 431
 Ref Pt: N/A
 Page No: 5 of 5

All Vehicles (Cars & Trucks) Printed

Start Time	TH 52 E Ramp Southbound						Southview Boulevard Westbound						TH 52 E Ramp Northbound						Southview Boulevard Eastbound						Int. Veh. Total	Int. Ped/Bike Total		
	U-Turn	Left	Thru	Right	App. Total	Peds/Bikes	U-Turn	Left	Thru	Right	App. Total	Peds/Bikes	U-Turn	Left	Thru	Right	App. Total	Peds/Bikes	U-Turn	Left	Thru	Right	App. Total	Peds/Bikes				
15:45	--	--	--	--	0	--	--	--	99	32	131	--	--	58	--	56	114	--	--	39	129	--	168	--	413	--		
16:00	--	--	--	--	0	--	--	--	87	23	110	--	--	45	1	36	82	--	--	59	129	--	188	--	380	--		
16:15	--	--	--	--	0	--	--	--	78	16	94	--	--	50	--	52	102	1	--	55	113	--	168	--	364	1		
16:30	--	--	--	--	0	--	--	--	76	25	101	--	--	42	--	45	87	1	--	51	148	--	199	--	387	1		
Hour Total	--	--	--	--	--	--	--	--	340	96	436	--	--	195	1	189	385	2	--	204	519	--	723	--	1544	2		
% of App.	0.0%	0.0%	0.0%	0.0%	0.0%	0.0%	0.0%	0.0%	78.0%	22.0%	28.2%	0.0%	0.0%	50.6%	0.3%	49.1%	0.0%	12.6%	0.1%	12.2%	24.9%	100.0%	0.0%	28.2%	71.8%	0.0%		
% of Total	0.0%	0.0%	0.0%	0.0%	0.0%	0.0%	0.0%	0.0%	22.0%	6.2%	28.2%	0.0%	0.0%	12.6%	0.1%	12.2%	24.9%	100.0%	0.0%	13.2%	33.6%	0.0%	46.8%	0.0%				
Cars Total	--	--	--	--	0	--	--	--	336	95	431	--	--	193	1	188	382	2	--	202	512	--	714	--	1527	2		
Cars % of Movement	0.0%	0.0%	0.0%	0.0%	0.0%	0.0%	0.0%	0.0%	98.8%	99.0%	98.9%	0.0%	0.0%	99.0%	100%	99.5%	99.2%	100.0%	0.0%	99.0%	98.7%	0.0%	98.8%	0.0%	98.9%			
Trucks Total	--	--	--	--	0	--	--	--	4	1	5	--	--	2	--	1	3	--	--	2	7	--	9	--	17	--		
Trucks % of Movement	0.0%	0.0%	0.0%	0.0%	0.0%	--	0.0%	0.0%	1.2%	1.0%	1.1%	--	0.0%	1.0%	0.0%	0.5%	0.8%	--	0.0%	1.0%	1.3%	0.0%	1.2%	--	1.1%			

